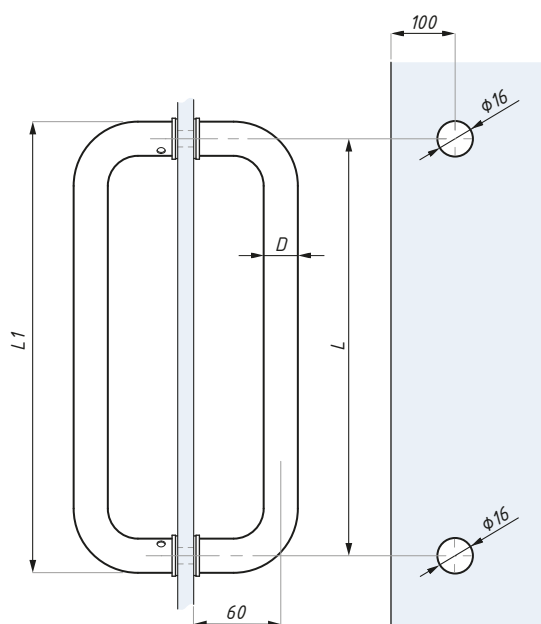

CDA/H01

Uchwyt drzwiowy / Door handle

Przygotowanie szkła
Glass preparation

Kod / Code	D	L
CDA/H01-25-275LSSS	25	275
CDA/H01-32-350LSSS	32	350
CDA/H01-32-425LSSS	32	425
CDA/H01-32-600LSSS	32	600

materiał: stal nierdzewna

material: stainless steel

wykończenie: satyna

finish: satin

grubość szkła (mm): 8; 10; 12

glass thickness (mm): 8; 10; 12

CDA/HQ16

Uchwyt drzwiowy / Door handle

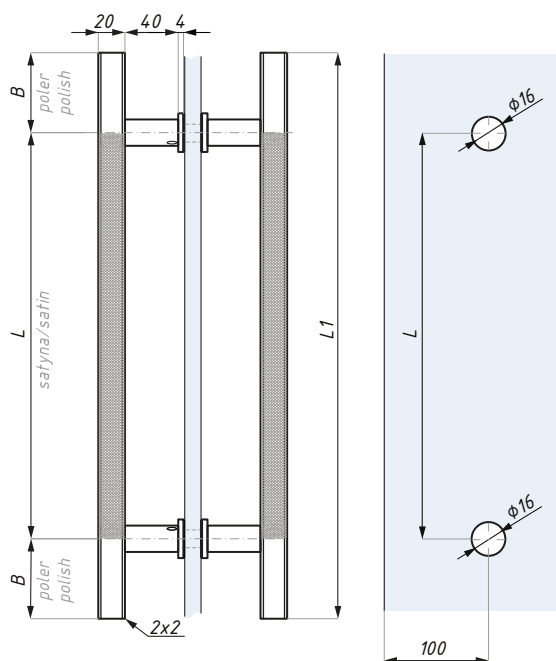
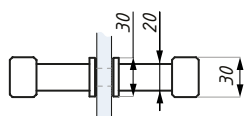
Przygotowanie szkła
Glass preparation

Kod / Code	L	B	L1
CDA/HQ16-20/30-425LSSS	305	60	425
CDA/HQ16-20/30-600LSSS	425	87.5	600

materiał: stal nierdzewna

material: stainless steel

wykończenie: satyna

finish: satin

grubość szkła (mm): 8; 10; 12

glass thickness (mm): 8; 10; 12

CDA/H01-KH17-KH01

Uchwyt drzwiowy / Door handle

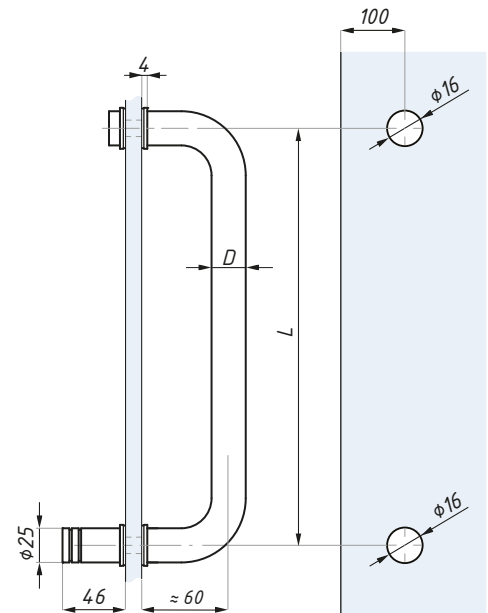

Przygotowanie szkła
Glass preparation

Kod / Code	Wykończenie / Finish	D	L
CDA/H01-KH17-KH01-305LPSS	połysk / polish	25	305
CDA/H01-KH17-KH01-305LSSS	satyna / satin	25	305

materiał: stal nierdzewna materiał: stainless steel
grubość szkła (mm): 8; 10; 12 glass thickness (mm): 8; 10; 12

CDA/H12

Uchwyt drzwiowy / Door handle

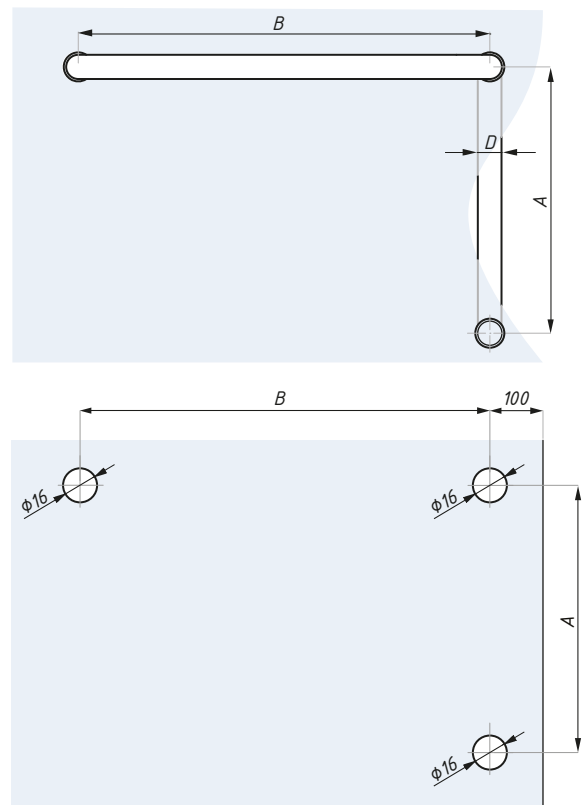

Przygotowanie szkła
Glass preparation

Kod / Code	Wykończenie / Finish	D	A	B
CDA/H12-275-425LPSS	połysk / polish	25	275	425
CDA/H12-275-425LSSS	satyna / satin	25	275	425

materiał: stal nierdzewna materiał: stainless steel
grubość szkła (mm): 8; 10; 12 glass thickness (mm): 8; 10; 12

CDA/H16

Uchwyt drzwiowy / Door handle

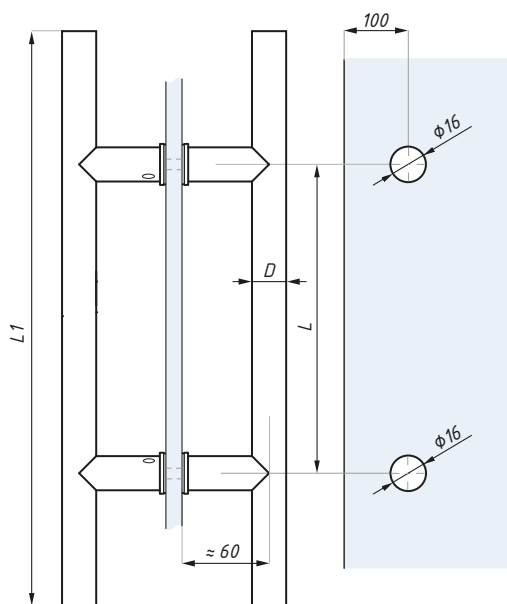
Przygotowanie szkła
Glass preparation

Kod / Code	D	L	L1
CDA/H16-20-300LSSS	20	200	300
CDA/H16-27-425LSSS	27	305	425
CDA/H16-32-600LSSS	32	425	600
CDA/H16-32-1000LSSS	32	800	1000
CDA/H16-32-1800LSSS	32	1200	1800
CDA/H16-38-1500LSSS	38	1200	1500

materiał: stal nierdzewna

material: stainless steel

wykończenie: satyna

finish: satin

grubość szkła (mm): 8; 10; 12

glass thickness (mm): 8; 10; 12

CDA/AH16

Uchwyt drzwiowy / Door handle

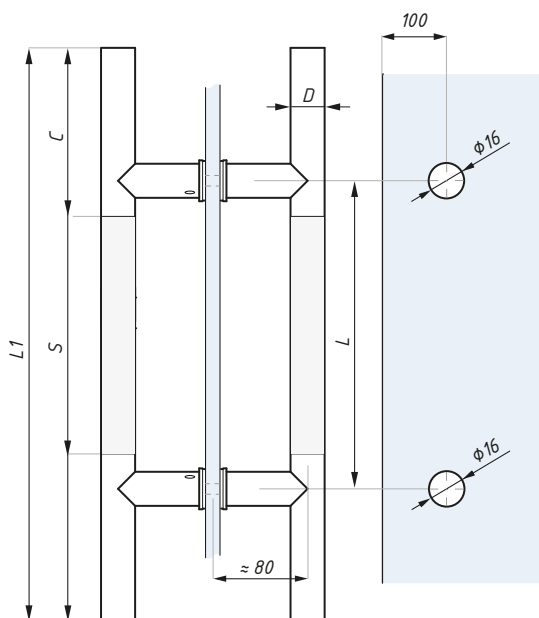
Przygotowanie szkła
Glass preparation

Kod / Code	D	L	L1	C	S
CDA/AH16-32-400LSSS	32	250	400	110	180
CDA/AH16-32-600LSSS	32	425	600	120	360

materiał: stal nierdzewna

material: stainless steel

wykończenie: bicolor (satyna-polysk)

finish: bicolor (satin-polish)

grubość szkła (mm): 8; 10; 12

glass thickness (mm): 8; 10; 12

CDA/FH16

Uchwyt drzwiowy / Door handle

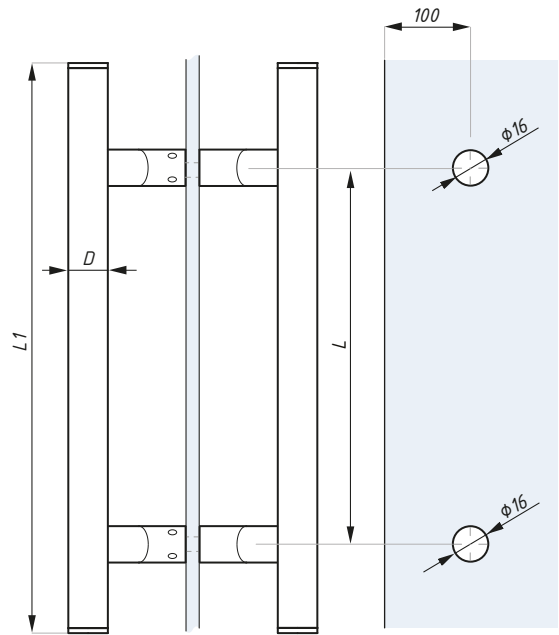

Kod / Code	D	C	L	L1
CDA/FH16-27-450LSSS	27	66	305	450
CDA/FH16-32-1000LSSS	32	64	800	1000
CDA/FH16-32-1500LSSS	32	64	1200	1500

materiał: stal nierdzewna

material: stainless steel

wykończenie: satyna

finish: satin

grubość szkła (mm): 8; 10; 12

glass thickness (mm): 8; 10; 12

Przygotowanie szkła
Glass preparation

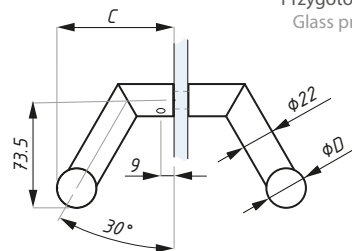

CDA/TH01

Uchwyt drzwiowy / Door handle

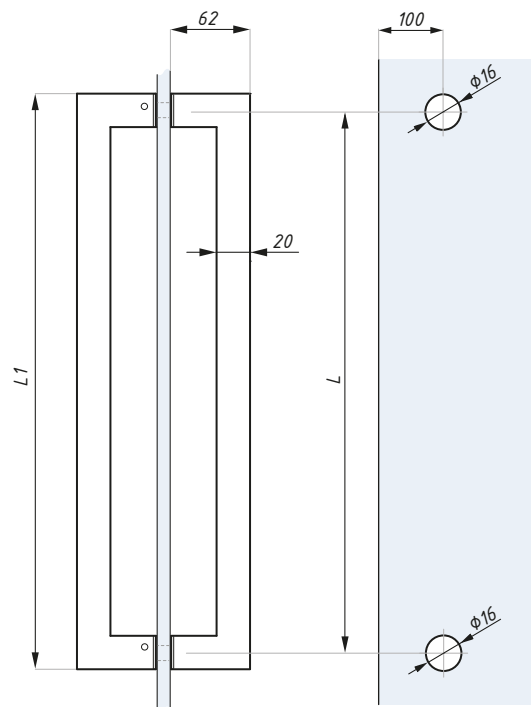

Kod / Code	Uchwyt prostokątny Rectangular handle	L	L1
CDA/TH01-620LSSS	20 x 40	600	620
CDA/TH01-1020LSSS	20 x 40	1000	1020

materiał: stal nierdzewna

material: stainless steel

wykończenie: satyna

finish: satin

grubość szkła (mm): 8; 10; 12

glass thickness (mm): 8; 10; 12

Przygotowanie szkła
Glass preparation

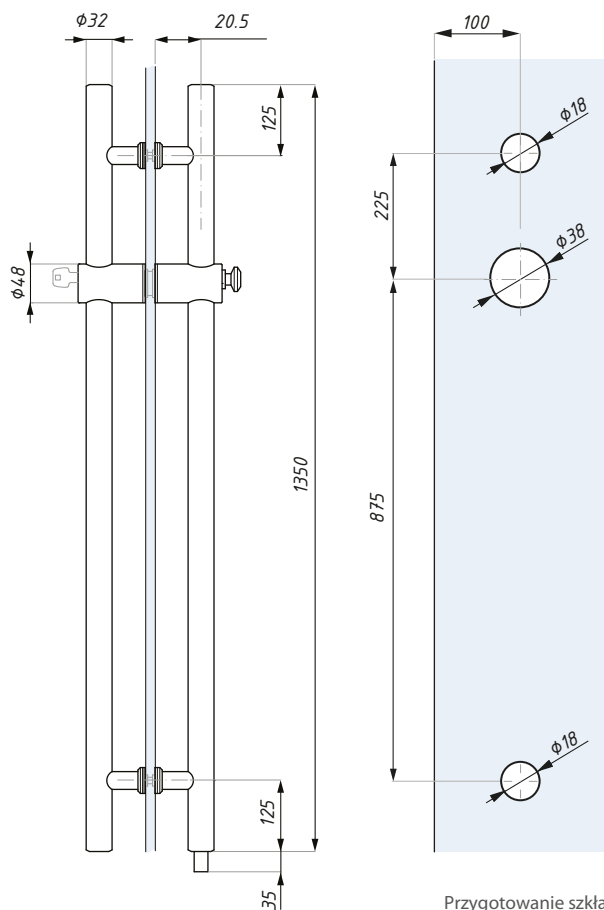
Przygotowanie szkła
Glass preparation**CDA/HLK16**Uchwyt drzwiowy z zamkiem
Door handle with lock**Kod / Code**

CDA/HLK16SSS

Wykończenie / Finish

satyna / satin

grubość szkła (mm): 8~30; 45~60*

glass thickness (mm): 8~30; 45~60*

materiał: stal nierdzewna

material: stainless steel

*dodatkowe łączniki do drzwi aluminiowych

*additional connectors for aluminium doors

CDA/KH19

Uchwyt drzwiowy / Door handle

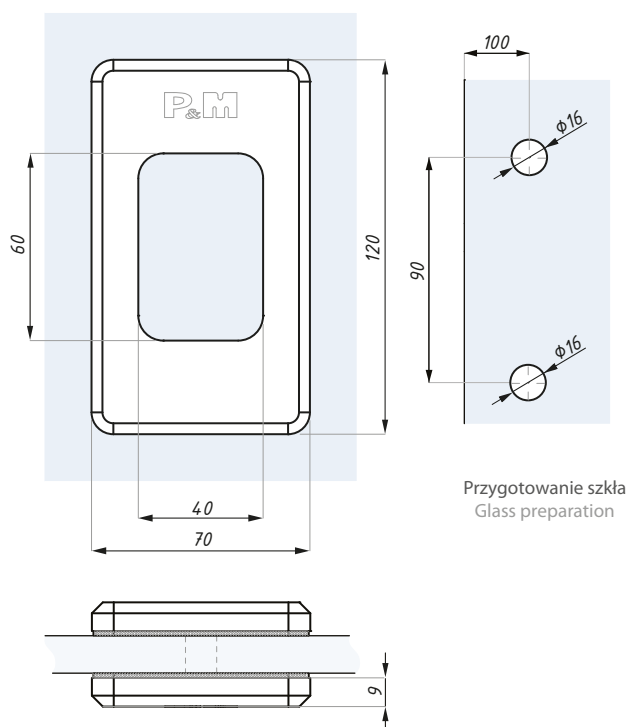
Przygotowanie szkła
Glass preparation**Kod / Code**

CDA/KH19SSS

Wykończenie / Finish

satyna / satin

materiał: stal nierdzewna

material: stainless steel

grubość szkła (mm): 8; 10; 12

glass thickness (mm): 8; 10; 12

zalecana siła dokręcania śrub (Nm): 15

recommended torque force for the screws (Nm): 15

CDA/KH20

Uchwyt drzwiowy / Door handle

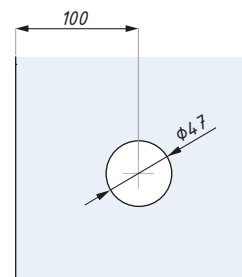
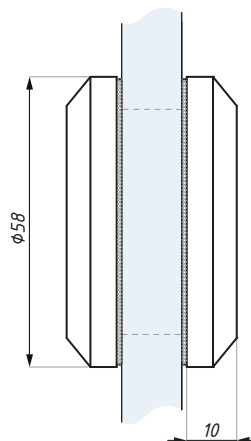

Przygotowanie szkła
Glass preparation

Kod / Code	Wykończenie / Finish
CDA/KH20PSS	połysk / polish
CDA/KH20SSS	satyna / satin
materiał: stal nierdzewna	materiał: stainless steel
grubość szkła (mm): 8;10;12	glass thickness (mm): 8;10;12
zalecana siła dokręcania śrub (Nm): 15	recommended torque force for the screws (Nm): 15

CDA/KH25

Uchwyt drzwiowy / Door handle

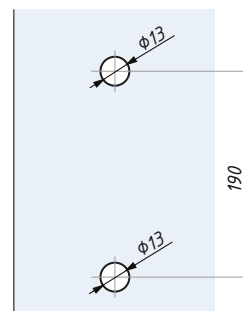
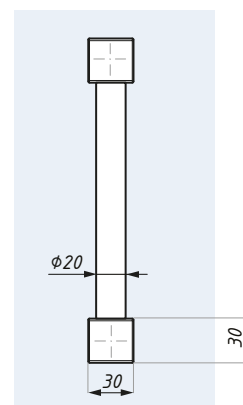
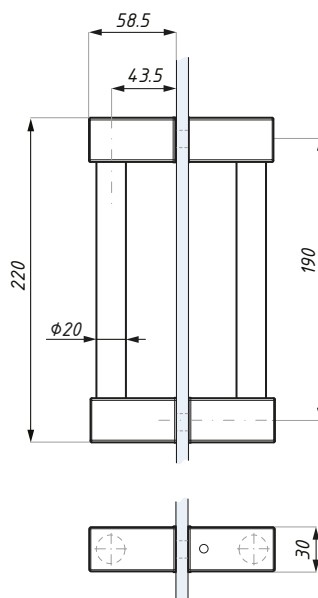

Przygotowanie szkła
Glass preparation

Kod / Code	Wykończenie / Finish
CDA/KH25-PSS	połysk / polish
CDA/KH25 SSS	satyna / satin
materiał: stal nierdzewna	materiał: stainless steel
grubość szkła (mm): 8; 10; 12	glass thickness (mm): 8; 10; 12
zalecana siła dokręcania śrub: 15Nm	recommended torque force for the screws: 15Nm

CDA/KH36/70

Uchwyt przelotowy do drzwi
Through-hole door handle

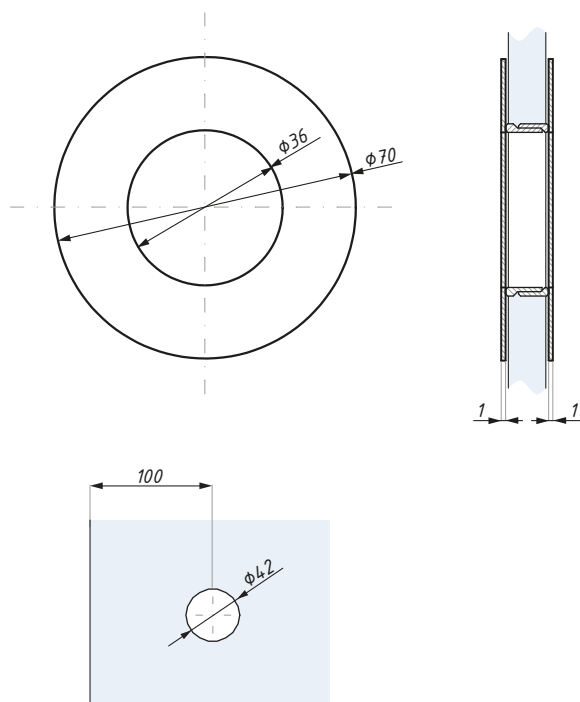

Przygotowanie szkła
Glass preparation



Kod / Code	Grubość szkła (mm) Glass thickness (mm)	Wykończenie Finish
CDA/KH36/70-8SSS	8	satyna / satin
CCDA/KH36/70-10SSS	10	satyna / satin

material: stal nierdzewna material: stainless steel

CDA/KH50/90

Uchwyt przelotowy do drzwi
Through-hole door handle

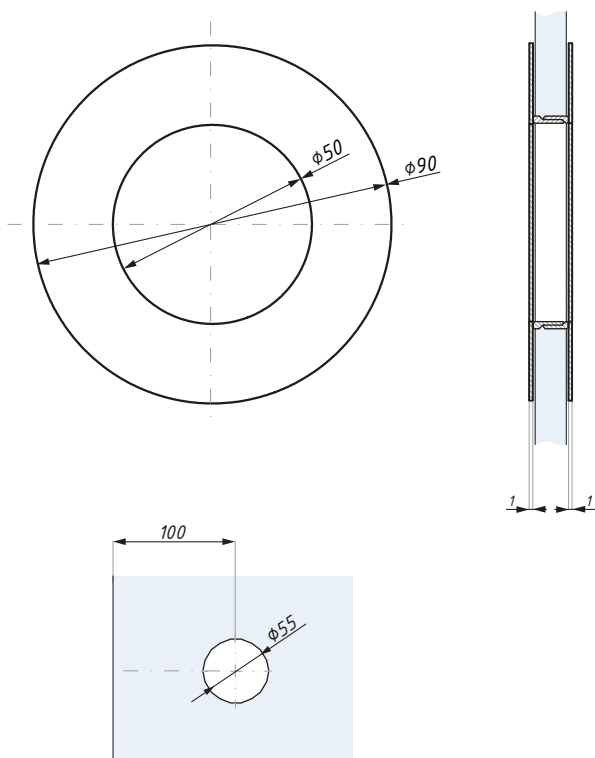

Przygotowanie szkła
Glass preparation



Kod / Code	Grubość szkła (mm) Glass thickness (mm)	Wykończenie Finish
CDA/KH50/90-8SSS	8	satyna / satin
CCDA/KH50/90-10SSS	10	satyna / satin

material: stal nierdzewna material: stainless steel

CDA/KH60x60

Uchwyt przelotowy do drzwi
Through-hole door handle

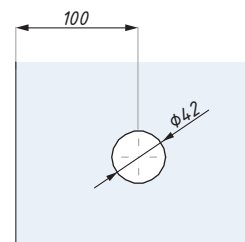
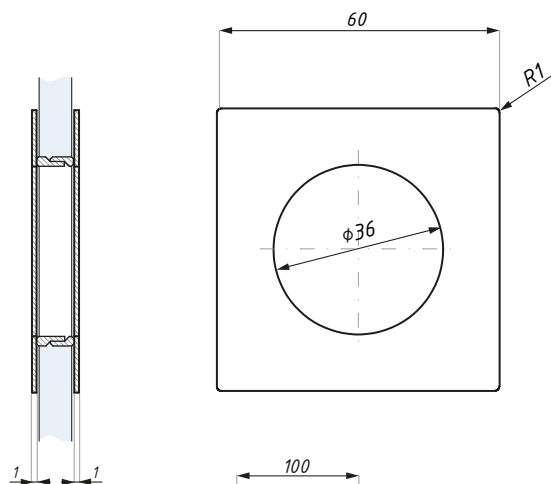

Przygotowanie szkła
Glass preparation

Kod / Code	Grubość szkła (mm) Glass thickness (mm)	Wykończenie Finish
CDA/KH60x60/36-8SSS	8	satyna / satin
CCDA/KH60x60/36-10SSS	10	satyna / satin

materiał: stal nierdzewna

material: stainless steel